

# EAC

## Босс Стандарт 90x220 шкаф распашной 2Д\* Босс Стандарт 90x236 шкаф распашной 2Д\*

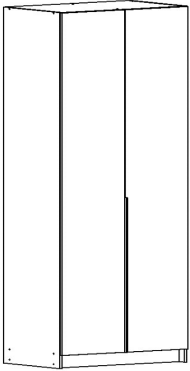

\*возможна модификация с разной высотой шкафа, а так же дополнение ящиками, стеллажами, антресолями.

**\*900x530x2205h**

### ФУРНИТУРА

\*фурнитура может отличаться от представленной



Евровинт  
6,3x50



Евровинт  
6,3x13  
x16



Шуруп  
3,5x16  
x32



Саморез  
3,5x16  
x7



Полкодержатель  
x8



Гвоздь  
X100



Ключ под  
евровинт



Подпятник  
x6

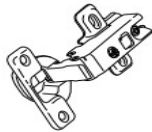

Петля  
x8



Заглушка для  
отверстий  
x58



Заглушка  
евровинта  
x20



Шток  
полкодержателя  
x12



Держатель  
штанги  
x2



Штанга  
420 мм  
x1



Клин  
выравнивающий  
x2

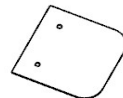

Ручка -  
вкладыш  
x1



Ручка  
торцевая  
x1



Полкодержатель  
x12



Эксцентрик  
x8



Шток эксцентрика  
x8



Заглушка эксцентрика  
x8



Шуруп 4,2x16  
с прессшайбой  
x2

### Инструмент для сборки (в комплект не входит)



#### Важная информация:

Во избежание нанесения царапин, сборку мебели необходимо выполнять на мягкой поверхности, например ковер.

Фабрикой-изготовителем рекомендовано производить сборку крупногабаритной корпусной мебели в горизонтальном положении.

*Модификация 900x530x2205h		
№	Босс Стандарт 90x220 шкаф распашной 2Д* состоит из	К-во
1	Шкаф 80; Шкаф 90; Шкаф 120; Шкаф 135 Пакет 1	1
2	Шкаф 90 фасады; Шкаф 180 фасады пакет 2	1
3	Босс Стандарт 90x220(236) Шкаф распашной Пакет 3	1

Список деталей						
№	Наименование	Материал	Длина	Ширина	Толщина	к-во
1	Шкаф распашной 220 Боковина	ЛДСП 16	2200	490	16	2
2	Шкаф распашной 220 Стойка	ЛДСП 16	2088	490	16	1
3	Шкаф распашной 220 Фасад 450	ЛДСП 16	2116	444	16	2
4	Шкаф распашной 220 Полка 450 Эксц	ЛДСП 16	490	425	16	3
5	Шкаф распашной 220 Полка 450 Вкл	ЛДСП 16	490	425	16	2
6	Шкаф распашной 90x220 Крышка	ЛДСП 16	866	490	16	1
7	Шкаф распашной 90x220 Дно	ЛДСП 16	866	490	16	1
8	Шкаф распашной 90x220 Цоколь	ЛДСП 16	866	80	16	2
9	Шкаф распашной 220 450 Задняя Стенка	ХДФ 3	2114	447	3	2
11	Шкаф распашной 90x220 Вязка	ЛДСП 16	425	160	16	1

Шкаф можно собрать на левую или правую сторону.

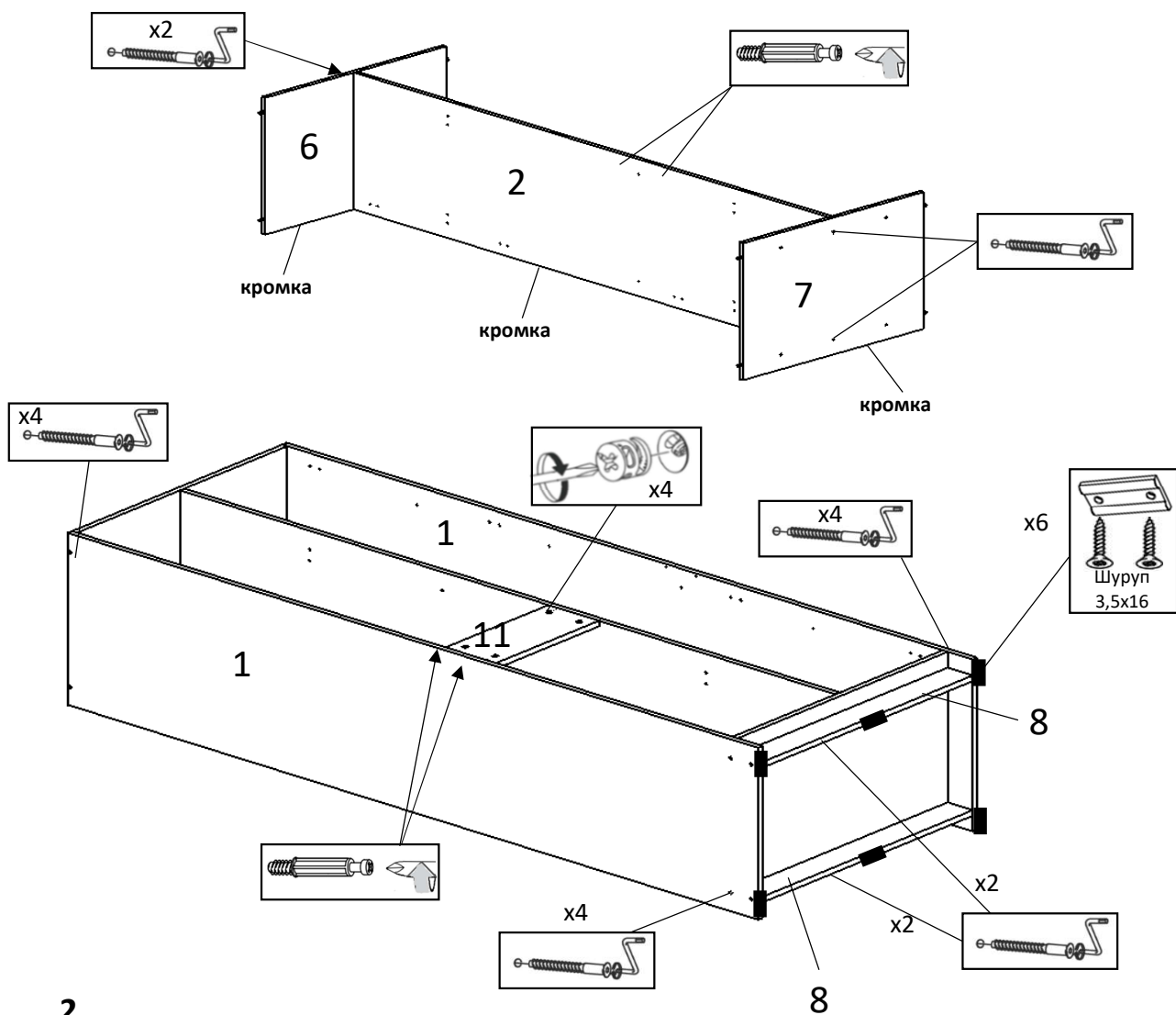

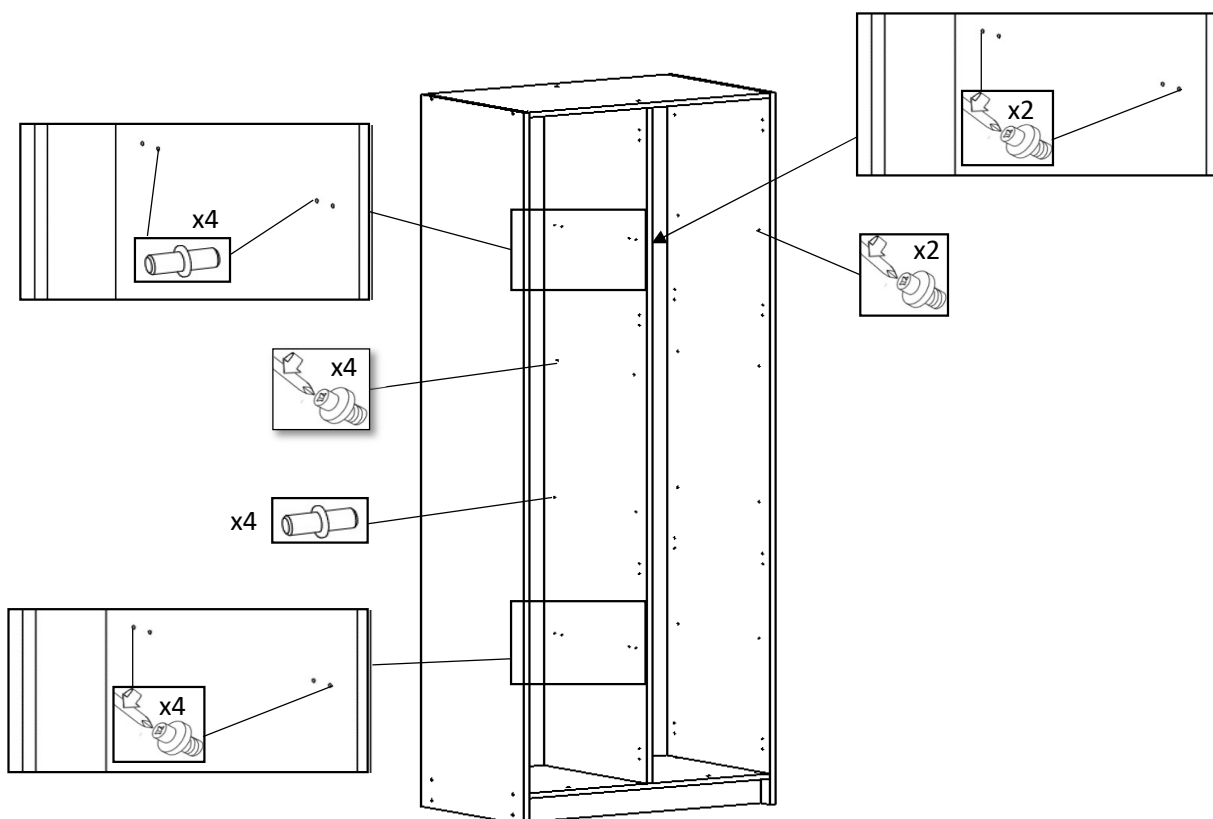
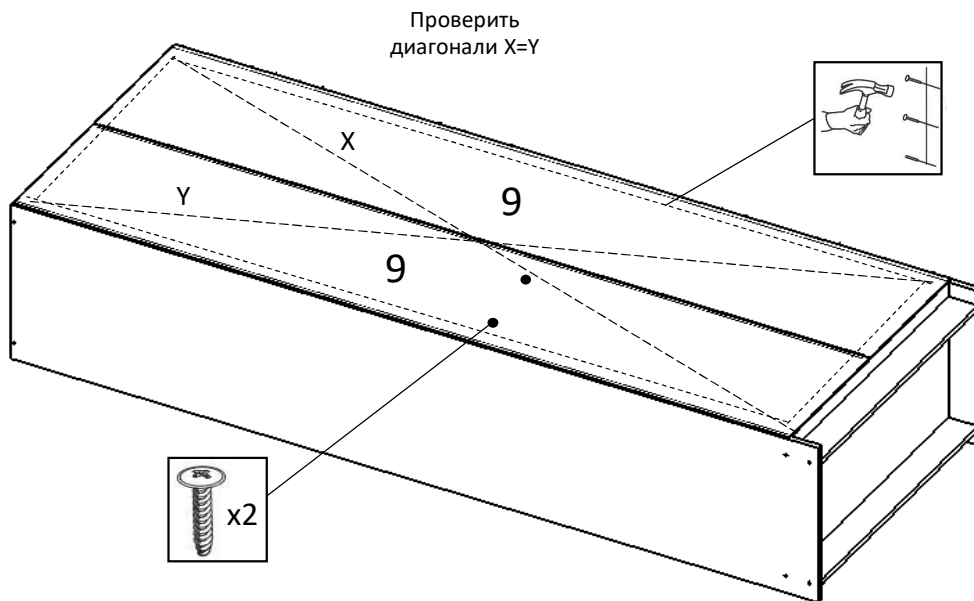

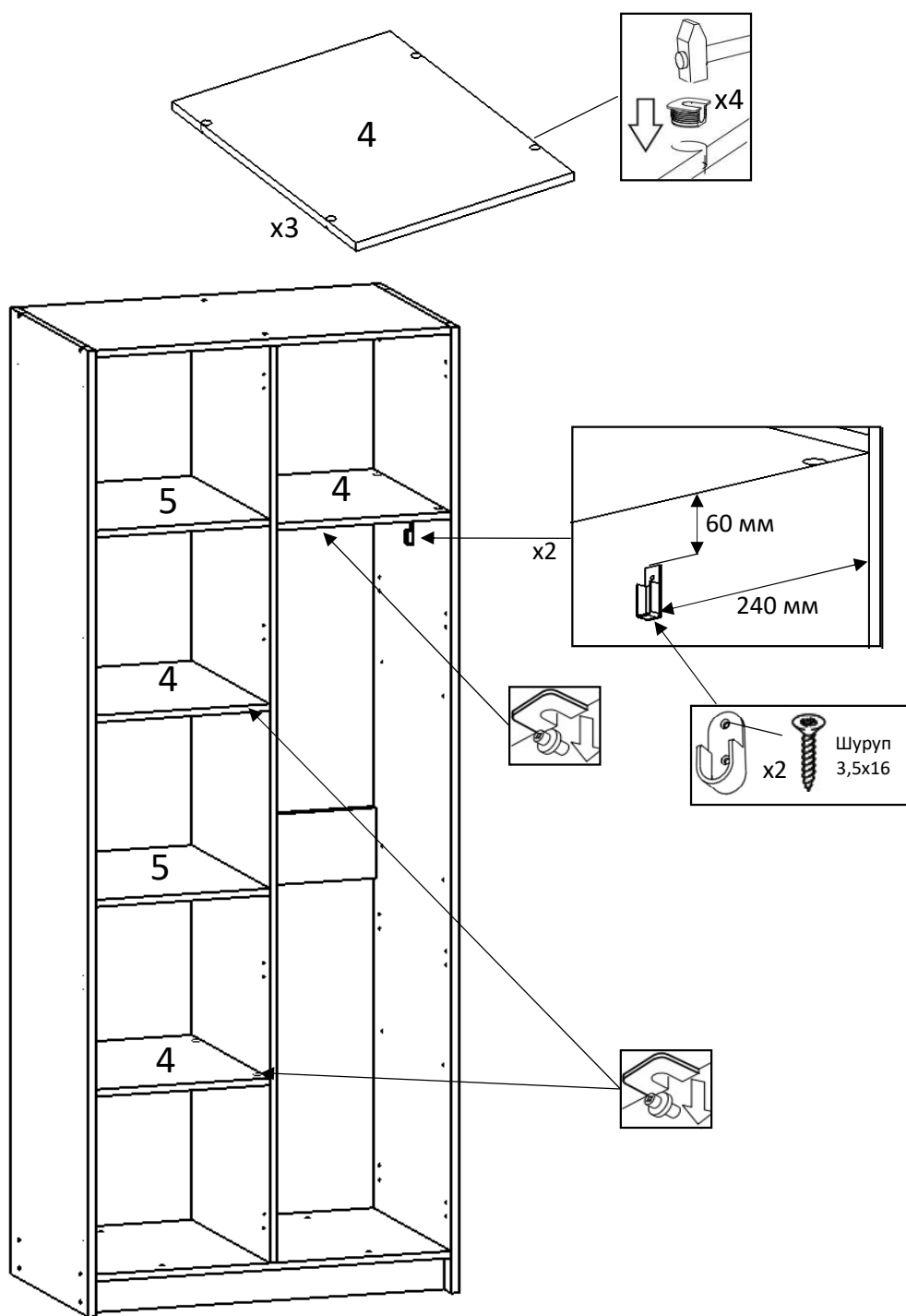

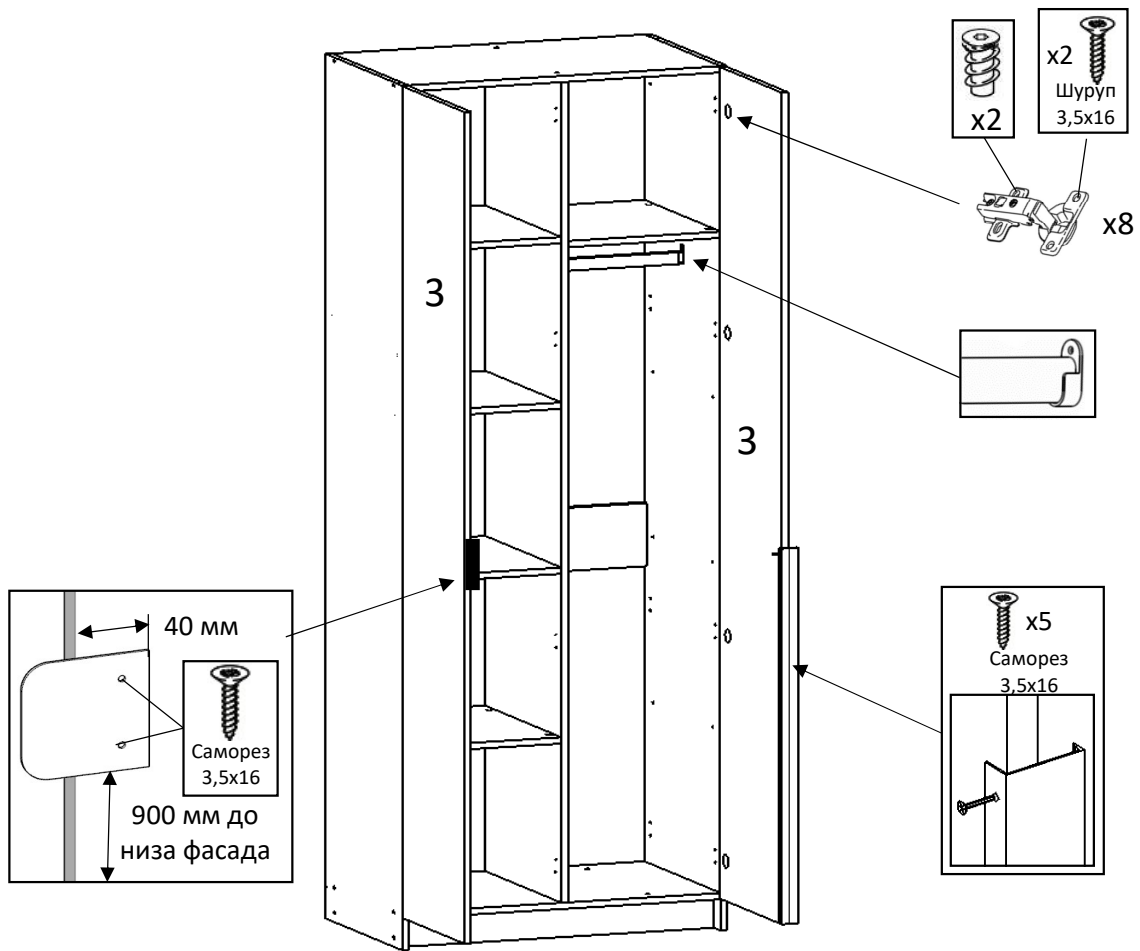

После сборки заглушить все видимые отверстия



*Модификация 900х530х2365h		
№	<b>Босс Стандарт 90х236 шкаф распашной 2Д* состоит из</b>	К-ВО
1	Шкаф 80х236; Шкаф 90х236; Шкаф 120х236; Шкаф 135х236 Пакет 1	1
2	Шкаф 90х236 фасады; Шкаф 180х236 фасады пакет 2	1
3	Босс Стандарт 90х220(236) Шкаф распашной Пакет 3	1

Список деталей						
№	Наименование	Материал	Длина	Ширина	толщина	к-во
1	Шкаф распашной 236 Боковина	ЛДСП 16	2360	490	16	2
2	Шкаф распашной 236 Стойка	ЛДСП 16	2248	490	16	1
3	Шкаф распашной 236 450 Фасад	ЛДСП 16	2326	444	16	2
4	Шкаф распашной 220 Полка 450 Эксц	ЛДСП 16	490	425	16	3
5	Шкаф распашной 220 Полка 450 Вкл	ЛДСП 16	490	425	16	2
6	Шкаф распашной 90х220 Крышка	ЛДСП 16	866	490	16	1
7	Шкаф распашной 90х220 Дно	ЛДСП 16	866	490	16	1
8	Шкаф распашной 90х220 Цоколь	ЛДСП 16	866	80	16	2
9	Шкаф распашной 236 450 Задняя Стенка	ХДФ 3	2275	447	3	2
11	Шкаф распашной 90х220 Вязка	ЛДСП 16	425	160	16	1

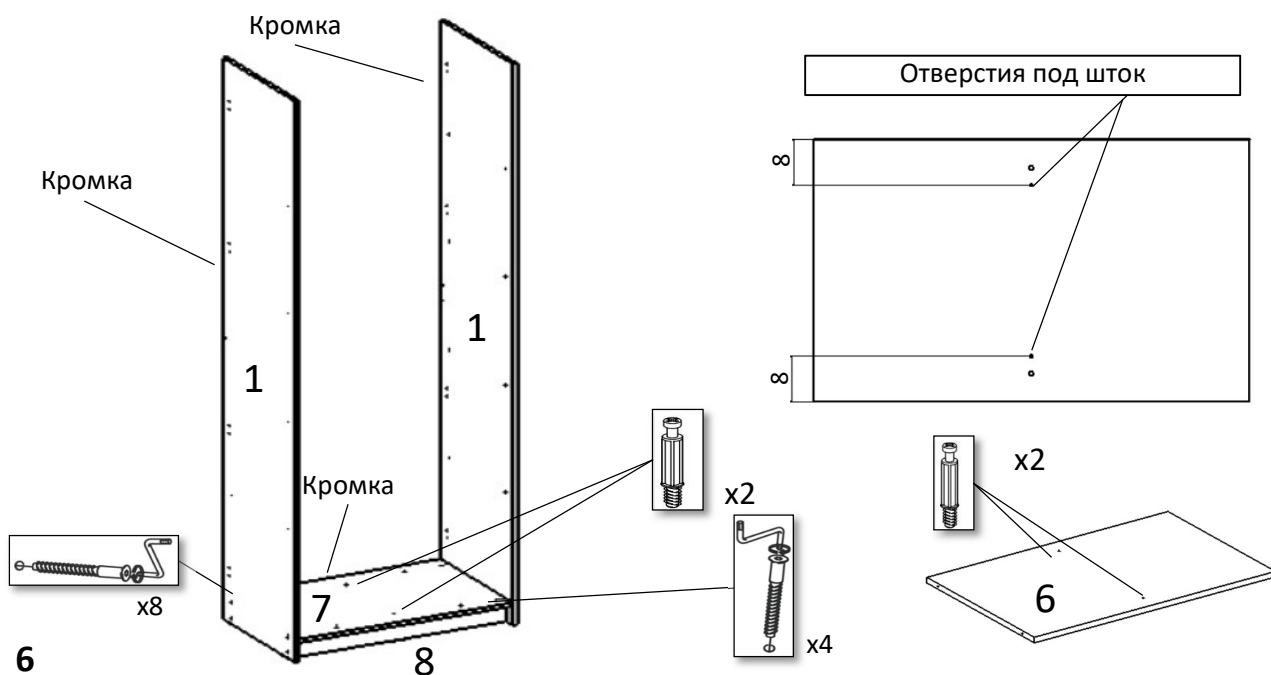
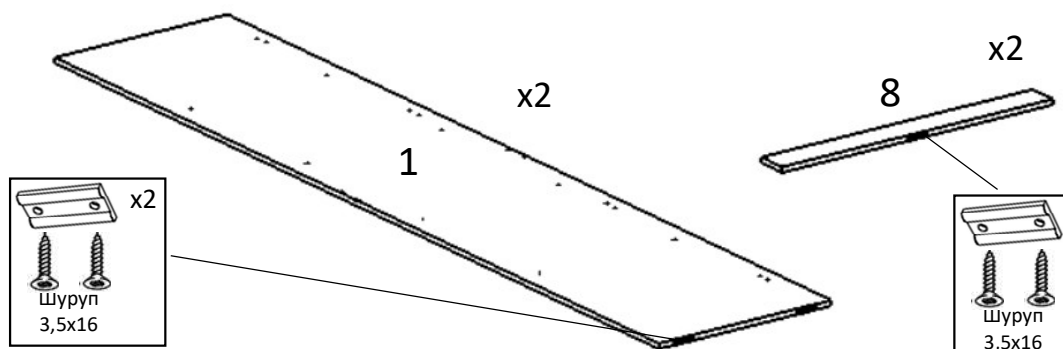

Шкаф можно собрать на левую или правую сторону.

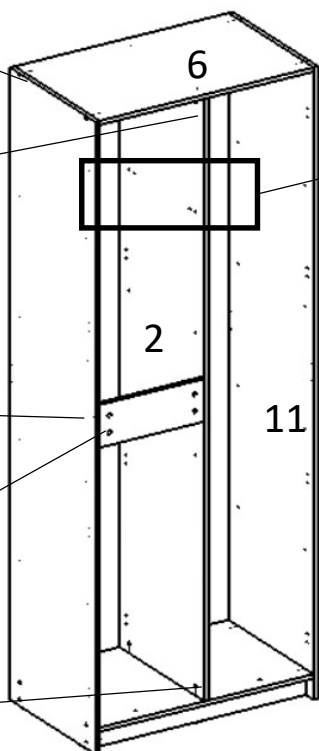
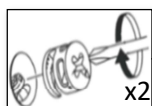
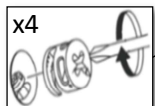
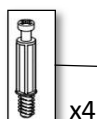
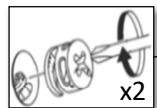
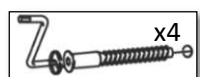

Верх стойки определяется двойными отверстиями под

Вязка (дет. 8) устанавливается со стороны, где планируется установить штангу для вешалок

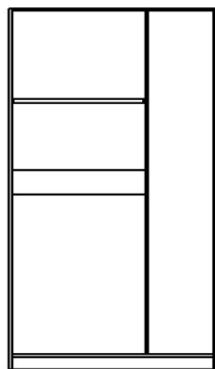

x2

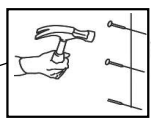
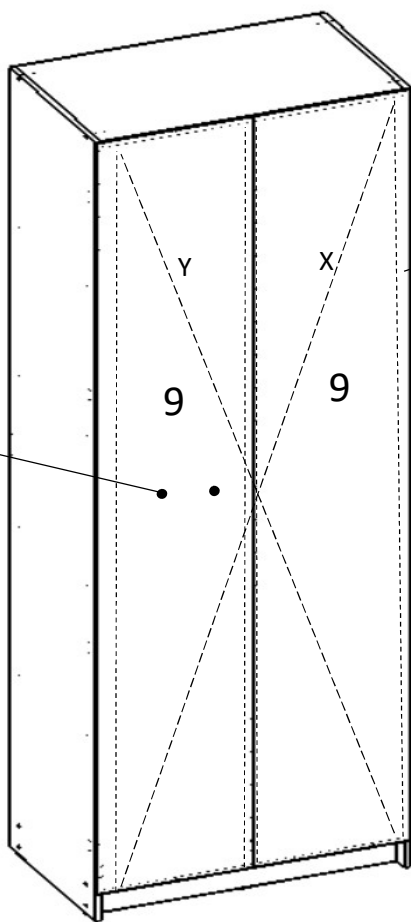

Проверить диагонали  $X=Y$

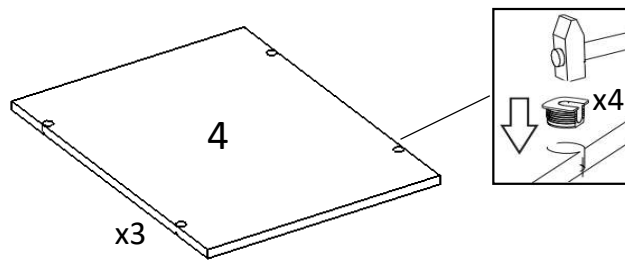
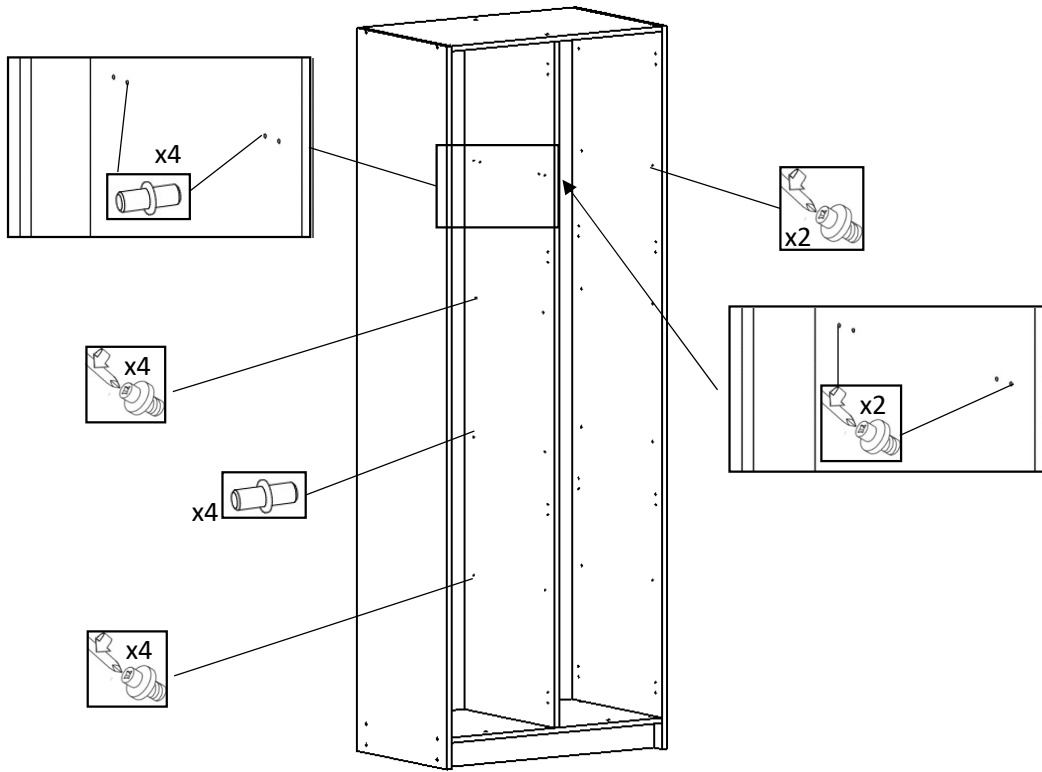

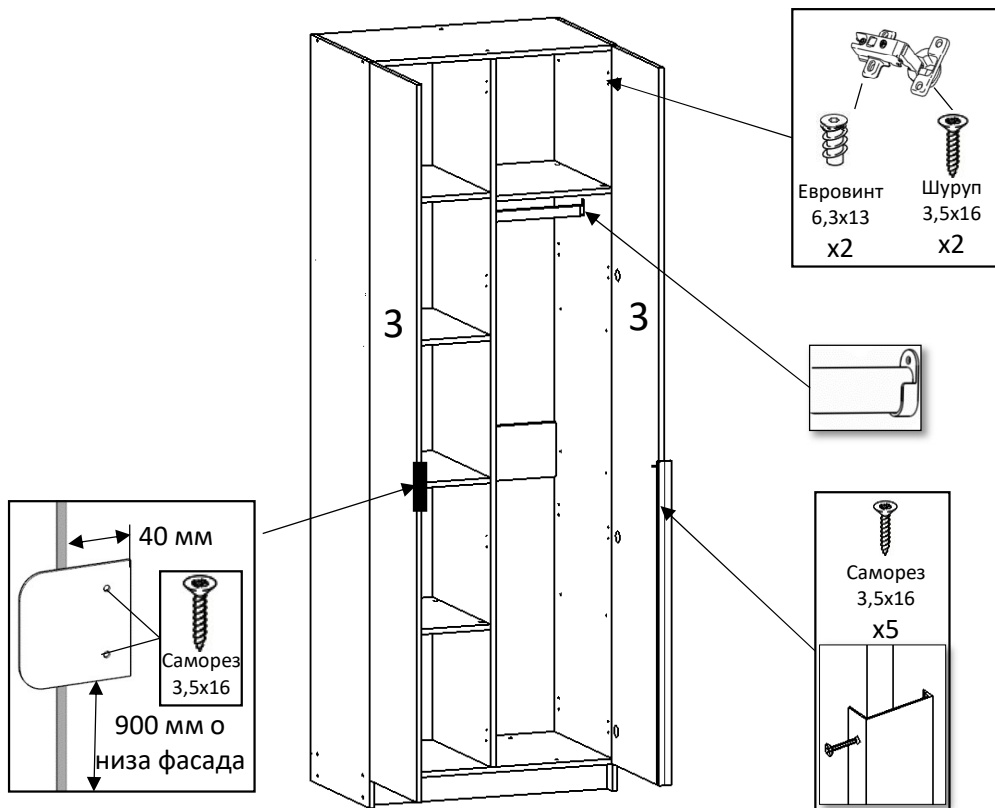
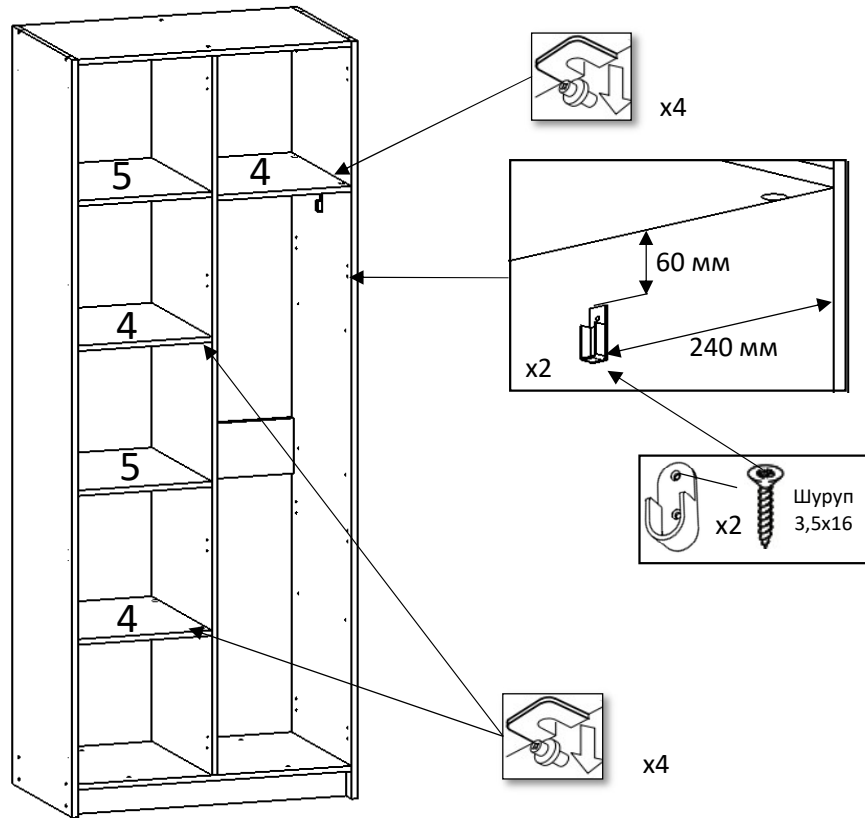

После сборки заглушить все видимые отверстия



# Гарантийный талон

Гарантийный талон передается покупателю вместе с изделием. Гарантийный талон должен храниться в течение всего гарантийного срока эксплуатации и в обязательном порядке предъявляться в момент обращения за гарантийным обслуживанием.

## Правила эксплуатации и ухода за мебелью

1. Во избежание перекоса мебель рекомендуется устанавливать на ровные поверхности. Эксплуатировать в сухих, проветриваемых помещениях при температуре не менее 10 градусов.
2. Не следует устанавливать мебель близко к сырým, холодным стенам. Мебель должна быть защищена от прямого попадания солнечных лучей, не должна размещаться вблизи отопительных приборов. Если расстояние между боковой поверхностью нагревательного прибора и изделием мебели меньше 50 мм, рекомендуется использовать прокладку из теплоизоляционного материала.
3. В случае загрязнения поверхностей, облицованных синтетическим материалом, пропитанных термореактивными полимерами, рекомендуется протирать их мягкой влажной тканью, затем сухой.
4. В мебели, имеющей крепление болтами, винтами, шурупами и механизмы, при ослаблении соединений необходимо периодически подтягивать их.
5. Поверхности деталей мебели оберегать от попадания влаги, щелочей, ацетона, спирта и т.д., а также от механических повреждений. На поверхность мебели не следует ставить горячие предметы.

## Условия транспортировки и хранения.

Мебель транспортируют всеми видами транспорта в крытых транспортных средствах, а также в контейнерах. В пределах одного населенного пункта мебель допускается перевозить открытым автотранспортом при условии предохранения ее от повреждения, загрязнения и атмосферных осадков. При транспортировании изделий в местах соприкосновений их друг с другом, с кузовом транспортных средств и связочными материалами должны быть мягкие прокладки, предохраняющие от механических повреждений. Погрузочно-разгрузочные работы при транспортировании мебельных пакетов должны осуществляться так, чтобы в результате данных работ мебельные пакеты не получили механических повреждений. Изготовитель за сохранность изделия в период транспортирования ответственности не несет. Изделия мебели должны храниться в крытых помещениях при температуре не менее +2 градуса и относительной влажности воздуха от 45-70%.

## Гарантии изготовителя.

Мебель соответствует требованиям настоящего стандарта при соблюдении условий транспортирования, эксплуатации и хранения. Гарантийный срок эксплуатации изделий - 24 месяца. Гарантийный срок исчисляется со дня передачи мебели. Срок ремонта соответствует сроку, определенному в Законе о защите прав потребителя, и не превышает 45 дней. Производитель имеет право без предварительного уведомления вносить изменения в изделие, которые не ухудшают его технические характеристики, а являются результатом работ по усовершенствованию его конструкции или технологии производства.

## Гарантийное обслуживание не производится в случае:

1. Истечение гарантийного срока.
2. При нарушении правил транспортировки и хранения.
3. В случае нарушения правил эксплуатации и ухода за мебелью.
4. При повреждении изделия или отдельных модулей в результате неправильной сборки.
5. Нанесение ущерба изделию вследствие обстоятельств непреодолимой силы (стихия, пожар, наводнение, несчастные случаи и т.д.).
6. При наличии следов постороннего вмешательства или ремонта.
7. При обнаружении следов воздействия жидкостей, химикатов, растворителей, а также повреждений животными, механических повреждений.
8. Неправильной трансформации моделей, повлекших повреждения.
9. Превышение допустимых нагрузок на механизм трансформации стола – 250 кг. равномерно распределенной по всей плоскости столешницы.
10. Использование изделий в производственных целях.
11. Нанесение ущерба изделию в результате внесения изменений в его конструкцию.

## Недостатком мебели не являются:

1. Незначительная разнооттеночность цвета и отличие рисунка ламинированных поверхностей (декора);
2. Мелкие волосяные трещины возникшие в ходе эксплуатации
3. Появление скрипа в процессе эксплуатации механизмов, петель или роликов дверей, а также тугое раскладывание механизма, тугое открывание дверей или выдвигание ящиков не является дефектом и легко устраняется путем смазывания трущихся деталей и болтовых соединений машинным маслом или его аналогами (WD-40, силиконовая смазка и т.д.)
4. Небольшие дефекты на скрытых поверхностях изделия, где они не видны и не портят внешний вид изделия.

**ВНИМАНИЕ! Сохраняйте гарантийный талон в течение всего гарантийного срока!**

## Маркировочный ярлык

Наименование изготовителя: **ООО Король диванов**

Дата изготовления:

ТР ТС 025/2012

Наименование изделия: **Босс Стандарт 90x220  
шкаф распашной 2Д\***

Гарантийный срок: 24 месяца

ГОСТ 16371-2014

Срок службы: 10 лет



**Шкаф 80; Шкаф 90; Шкаф 120; Шкаф 135**

**Пакет 1**

Мебель бытовая, Мебель для хранения (корпусная)

ООО "Король диванов", 410531, Саратовская обл, г.о. город  
Саратов, Клещевка с, Вольская ул, здание 1/12, строение 1  
Россия 30.12.2025 | Гарантия 24 мес | Срок службы 10 л.

EAЭС N RU Д-RU.PA08.B.28936/25

ГОСТ 16371-2014



**Шкаф 90 фасады; Шкаф 180 фасады пакет 2**

Мебель бытовая, Мебель для хранения (корпусная)

ООО "Король диванов", 410531, Саратовская обл, г.о. город  
Саратов, Клещевка с, Вольская ул, здание 1/12, строение 1  
Россия 30.12.2025 | Гарантия 24 мес | Срок службы 10 л.

EAЭС N RU Д-RU.PA08.B.28936/25

ГОСТ 16371-2014



**Босс Стандарт 90x220(236) Шкаф распашной**

**Пакет 3**

Мебель бытовая, Мебель для хранения (корпусная)

ООО "Король диванов", 410531, Саратовская обл, г.о. город  
Саратов, Клещевка с, Вольская ул, здание 1/12, строение 1  
Россия 30.12.2025 | Гарантия 24 мес | Срок службы 10 л.

EAЭС N RU Д-RU.PA08.B.28958/25

ГОСТ 16371-2014



## Маркировочный ярлык

Наименование изготовителя: **ООО Король диванов**

Дата изготовления:

ТР ТС 025/2012

Наименование изделия: **Босс Стандарт 90х236  
шкаф распашной 2Д\***

Гарантийный срок: 24 месяца

ГОСТ 16371-2014

Срок службы: 10 лет



Шкаф 80х236; Шкаф 90х236; Шкаф 120х236;  
Шкаф 135х236 Пакет 1

Мебель бытовая, Мебель для хранения (корпусная)

ООО "Король диванов", 410531, Саратовская обл, г.о. город  
Саратов, Клещевка с, Вольская ул, здание 1/12, строение 1  
Россия 30.12.2025 | Гарантия 24 мес | Срок службы 10 л.

EAЭС N RU Д-RU.PA08.B.28936/25

ГОСТ 16371-2014



Шкаф 90х236 фасады; Шкаф 180х236 фасады  
пакет 2

Мебель бытовая, Мебель для хранения (корпусная)

ООО "Король диванов", 410531, Саратовская обл, г.о. город  
Саратов, Клещевка с, Вольская ул, здание 1/12, строение 1  
Россия 30.12.2025 | Гарантия 24 мес | Срок службы 10 л.

EAЭС N RU Д-RU.PA08.B.28936/25

ГОСТ 16371-2014



Босс Стандарт 90х220(236) Шкаф распашной  
Пакет 3

Мебель бытовая, Мебель для хранения (корпусная)

ООО "Король диванов", 410531, Саратовская обл, г.о. город  
Саратов, Клещевка с, Вольская ул, здание 1/12, строение 1  
Россия 30.12.2025 | Гарантия 24 мес | Срок службы 10 л.

EAЭС N RU Д-RU.PA08.B.28958/25

ГОСТ 16371-2014

